

## CADRES SP150 : 1,50 x 1,50 m (+ goujons)

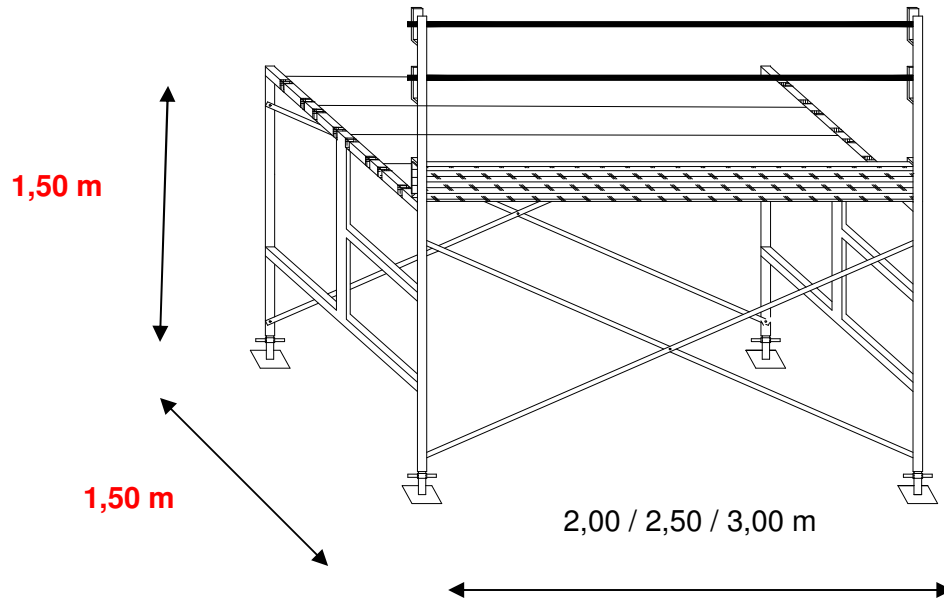

<b>Cadres</b>	:	<b>1,50 x 1,50 m CLASSE 5</b>
<b>Diagonales</b>	:	<b>2,00 / 2,50 / 3,00 m</b>
<b>Planchers métalliques</b>	:	<b>2,00 x 0,30 m classe 6</b> <b>2,50 x 0,30 m classe 6</b> <b>2,50 x 0,20 m classe 6</b> <b>3,00 x 0,30 m classe 5</b> <b>3,00 x 0,20 m classe 5</b>
<b>Accessoires</b>	:	<b>Pieds réglables</b> <b>Poteaux de garde corps</b> <b>Plinthes de sécurité</b>
<b>Montage</b>	:	<b>Tube d'ancrage 1,00 m</b> <b>Tube d'ancrage 2,00 m</b> <b>Raccords 48/48 orientable &amp; fixe</b> <b>Douilles M10 + anneaux de fixation</b>

- A: Goujon d'acier galvanisé ST52-3 Ø38mm
- B: Tubes Acier galvanisé ST52-3 50mmx30mmx3mm
- C: Tubes Acier galvanisé ST52-3 ronds Ø48mmx3,25mm

Broches à bascule en acier galvanisé ST52-3

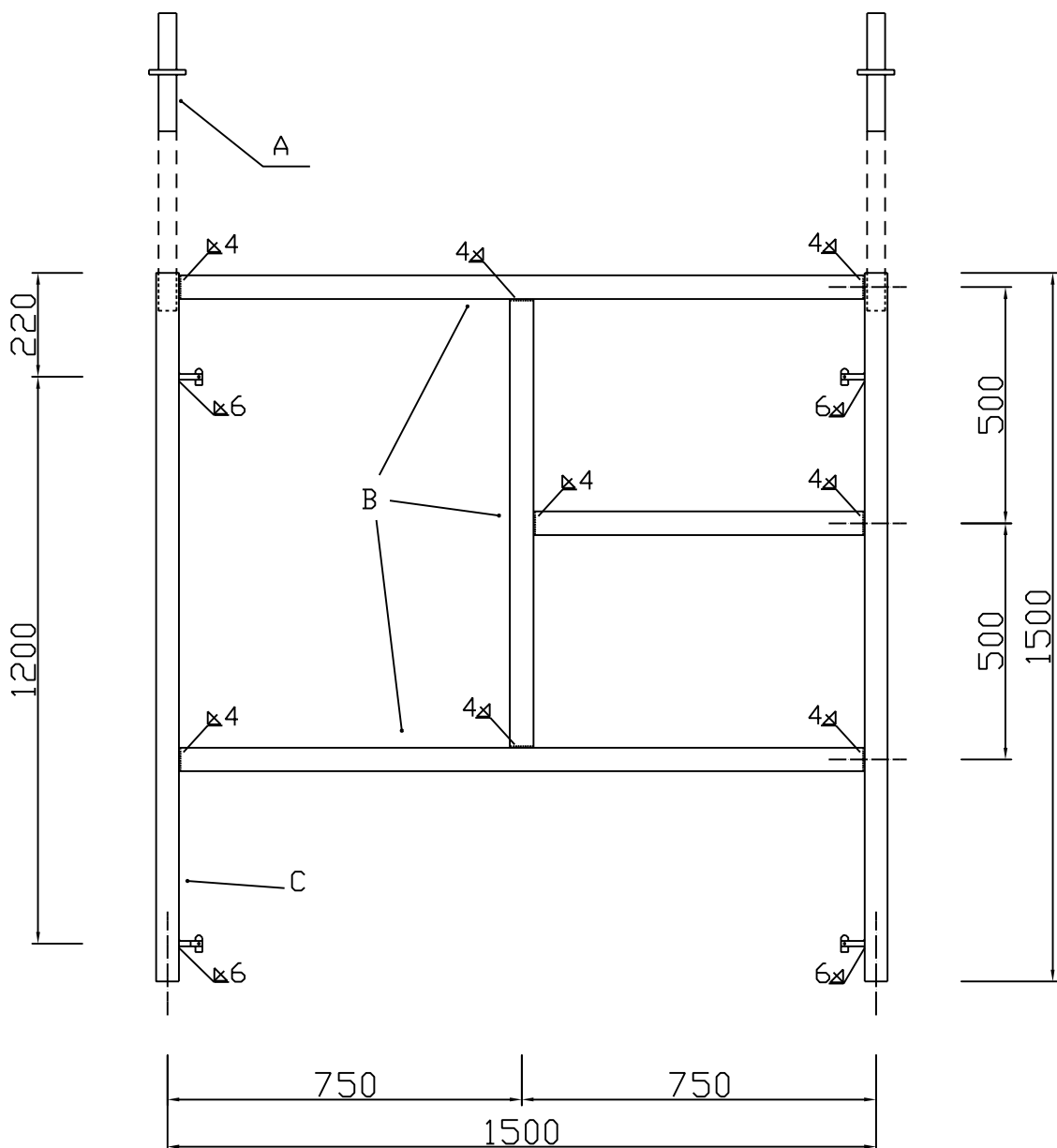

Dénomination: Ag01-SP150		A.C.T. Zoning industriel de Mettet Rue de Somtet, 14 5640 Mettet	p. xx de xx
Cadre SP-150			
Dimensions: 1500x1500			
Echelle: 1/15	01 août 2006		

# A.C.T.

TEL : 071 / 72 85 90

FAX : 071 /72 62 54

FAX dépôt : 071 /74 38 90

Corentin RASQUIN 0478 / 53 40 10

Jean Yves RASQUIN 0479 / 26 49 14

Michel RASQUIN 0474 / 68 22 76

## DHERTE TUBIZE :



## KOEKELBERG : CHARLEROI & MONS



Parc industriel de METTET : rue de Saint Donat 39 à 5640 METTET